

اندیشه های نوین در ورزش تربیتی

دوره ۱، شماره ۱، زمستان ۱۴۰۲

طراحی الگوی سبک دلبستگی با سازگاری اجتماعی دانش آموزان

هنرستان های تربیت بدنی استان البرز

حسین پورسلطانی زرنندی *

دانشیار گروه مدیریت ورزشی، دانشگاه پیام نور، تهران، ایران

چکیده

هدف از انجام این پژوهش، طراحی الگوی سبک دلبستگی با سازگاری اجتماعی دانش آموزان هنرستان های تربیت بدنی استان البرز بود. روش تحقیق، توصیفی و از نوع معادلات ساختاری بوده که به صورت میدانی اجرا شده است. جامعه آماری این پژوهش را دانش آموزان هنرستان های تربیت بدنی استان البرز تشکیل می دادند. با استفاده از فرمول کوکران تعداد نمونه در مجموع برابر با ۴۶۲ نفر برآورد شد که به صورت نمونه گیری تصادفی طبقه ای انتخاب شدند. به منظور جمع آوری داده ها، از پرسشنامه های سبک های دلبستگی طراحی شده توسط اسکریما (۲۰۲۰) و سازگاری اجتماعی ساخته شده توسط موندت و همکاران (۲۰۰۲) استفاده شد. به منظور تجزیه و تحلیل داده ها از شاخص های توصیفی و آزمون های آماری کلموگروف اسمیروف، ضریب همبستگی پیرسون، تحلیل رگرسیون و تحلیل مسیر در نرم افزارهای آماری SPSS و LISREL استفاده شد. نتایج نشان داد بین سبک دلبستگی و مؤلفه های ایمن، اجتنابی و دوسوگرا با سازگاری اجتماعی، رابطه مثبت و معنی داری وجود دارد. همچنین سبک های اجتنابی و دوسوگرا واجد شرایط پیش بینی سازگاری اجتماعی می باشند. از سویی، نتایج تحلیل مسیر الگوی ساختاری نشان داد سبک دلبستگی تأثیر مثبت و معناداری بر سازگاری اجتماعی دانش آموزان دارد. ($\beta=0/82$ ، T-Value=۱۴/۹)

اطلاعات مقاله

تاریخ دریافت: ۱۴۰۲/۰۷/۱۰

تاریخ پذیرش: ۱۴۰۲/۰۸/۰۷

شماره صفحات: ۷۲-۵۹

واژگان کلیدی:

دلبستگی، سازگاری، دانش آموز، ورزشکار، هنرستان

استناد به مقاله:

پورسلطانی زرنندی، حسین. (۱۴۰۲). طراحی الگوی سبک دلبستگی با سازگاری اجتماعی دانش آموزان هنرستان های تربیت بدنی استان البرز. اندیشه های نوین در ورزش تربیتی، ۱ (۱)، ۷۲-۵۹.



از دستگاه خود برای اسکن و خواندن مقاله به صورت آنلاین استفاده کنید.

DOI: <https://doi.org/10.22034/NTES.2024.419096.1005>

URL: https://ntes.imamreza.ac.ir/article_190565.html

مقدمه

نقش ورزش و فعالیت بدنی به عنوان راهبردی که توانایی بالقوه‌ای در یاری رساندن به اهداف سلامتی، اجتماعی و اقتصادی دارد، بسیاری از اهمیت بوده و امروزه ورزش در سطوح فردی، خانوادگی، محلی و بین‌المللی، و نیز در محیط کار و زندگی مردم، به‌خصوص برای دانش‌آموزان از جایگاه مهمی برخوردار است (کیم و همکاران، ۲۰۲۲). در دنیای امروز که افراد در زندگی روزمره انواع محدودیت‌های فردی و اجتماعی را تجربه می‌کنند و با برخورد با این موانع دچار تعارض و ناکامی می‌شوند، چنانچه فردی بتواند جریان اجتماعی شدن را به درستی طی نموده و نیازهای خود را با نیازهای جامعه‌ای که در آن زندگی می‌کند همسو نماید، به نوعی کفایت اجتماعی رسیده و از عوارض روانی ناشی از آن، خاصه تشویش، افسردگی‌های واکنشی و اختلالات شخصیتی رهایی می‌یابد. همسوسازی نیازهای فردی و نیازهای اعضای جامعه، مفهومی به نام سازگاری اجتماعی را به تصویر می‌کشد که این مفهوم، از ارکان سلامت روان و متضمن جایگاه فرد در اجتماع است. سازگاری، مقوله‌ای است که مخصوص انسان نمی‌باشد و هر موجودی به فراخور حال خود به طریقی جهت حفظ بقاء در سازگاری با محیط سروکار دارد. انسان به واسطه قدرت تفکر و یادگیری، و رای واکنش‌های غریزی اولیه باید همه چیز را بیاموزد، به ویژه اعمالی که وی را در سازگاری با محیط اجتماعی یاری می‌نماید؛ بدین‌سان سازگاری از نظر آدمی یعنی سازگاری اجتماعی (پارکر و همکاران، ۲۰۲۳). سازگاری اجتماعی در بین دانش‌آموزان به عنوان مهم‌ترین نشانه سلامت روانی در دهه‌های اخیر، توجه بسیاری از جامعه‌شناسان، روانشناسان و مربیان را به خود جلب نموده است، زیرا کارکنان به دلیل حضورشان در محیط کار، دوره حساسی دارند که این دوره دستخوش تحولات عاطفی، جسمانی و ذهنی فوق‌العاده شدیدی می‌شود (ژو و همکاران، ۲۰۲۳). از سوی دیگر، ناتوانی‌های یادگیری یکی از بزرگ‌ترین و شاید جنجال‌برانگیزترین مقوله‌های آموزش و پرورش می‌باشد. ناتوانی‌های یادگیری موجب ایجاد مشکلاتی در حوزه‌های اجتماعی، هیجانی و تحصیلی خواهد شد که فهم آن‌ها نیازمند توجه به حوزه‌های اجتماعی، عاطفی و رفتاری زندگی افراد شاغل در آموزش و پرورش است (فرگوسن و همکاران، ۲۰۲۲). یکی از متغیرهایی که می‌تواند در آموزش و پرورش تأثیرگذار باشد، سازگاری اجتماعی دانش‌آموزان است. سازگاری اجتماعی شامل سازگاری فرد با محیط اجتماعی خود می‌باشد که این سازگاری ممکن است با تغییر دادن خود و یا محیط به دست آید که در این راستا توانمندی‌ها و شایستگی‌های اجتماعی از عوامل تعیین‌کننده و تأثیرگذار بر سازگاری تحصیلی محسوب می‌گردد. به طور کلی، سازگاری را توانایی آمیزش، انطباق، مصالحه، همکاری و کنار آمدن با خود، محیط و دیگران تعریف کرده‌اند (تاهیرا و جامی، ۲۰۲۱). در محیط‌های ورزشی به دلیل حضور و مشارکت افراد مختلف، سازگاری می‌تواند بعنوان یکی از موارد کلیدی همواره مد نظر قرار گیرد و افراد فعال در این حوزه نسبت به این موضوع واکنش مثبتی نشان دهند. سازگاری اجتماعی فرد را قادر می‌سازد تا از راه اصلاح محیط یا رفتار خویش، به ایجاد تعادل بین خود و محیط بپردازد. علاوه بر این، سازگاری اجتماعی هم شامل فرآیند انطباق فرد و هم شامل فرآیند تغییر محیط برای انطباق با نیازهای فرد است و این موارد موجب کاهش تنش‌های وارده از محیط بر فرد می‌شود (لی و همکاران، ۲۰۲۱). بناکی (۲۰۲۳)

دریافت که تربیت بدنی و ورزش نقش مهمی در افزایش قابلیت‌های سازگاری اجتماعی دانش‌آموزان مقطع دبیرستان دارد. سازگاری اجتماعی دارای مؤلفه‌ها و نشانه‌های خاصی می‌باشد. یکی از نشانه‌های سازگار بودن با محیط و اجتماع، داشتن استقلال است. استقلال یعنی توانایی انجام کارها بدون کمک گرفتن از دیگران و توانایی تحمل تنهایی و حتی لذت بردن از آن. مسئولیت‌پذیری نیز از نشانه‌های دیگر سازگاری اجتماعی است. آینده‌نگری و درک این امر که تصمیمات و اقدامات امروز می‌تواند بر زندگی و فردای فرد تأثیر بگذارد نیز از ویژگی‌های فرد سازگار است. فرد دارای سازگاری اجتماعی توانایی برنامه‌ریزی برای تمام ساعات خود را دارد و تا جایی که امکان دارد در تمام ابعاد زندگی خود، جانب اعتدال را نگی می‌دارد و از افراط و تفریط خودداری می‌کند (لنهارت و همکاران، ۲۰۲۳).

از طرفی دیگر، یکی از متغیرهای روانشناختی و مهم، سبک‌های دلبستگی است. دلبستگی از زمان نوزادی شروع می‌شود و در طول زمان دارای ثبات است. سبک دلبستگی یکی از مهم‌ترین عوامل مؤثر در تعاملات بین‌فردی است که در دوران کودکی فرد شکل گرفته و با توجه به محیطی که در آن تحول یافته است در سنین بعدی ادامه می‌یابد (هونیکا و همکاران، ۲۰۲۲). نظریه‌پردازان دلبستگی، سه سبک عمده دلبستگی ایمن، دوسوگرا و اجتنابی را معرفی کرده‌اند. افرادی که در بزرگسالی سبک دلبستگی ایمن دارند، همواره به دنبال روابط ایمن و پایدارتری هستند. ویژگی‌های اصلی دلبستگی ایمن در بزرگسالان شامل خودباوری زیاد، لذت بردن از روابط صمیمانه و توانایی در به اشتراک گذاشتن احساسات با دیگران است. افراد دوسوگرا غالباً رغبتی به نزدیک شدن به دیگران ندارند و نگرانند که طرف مقابل به احساسات آن‌ها پاسخ ندهد. این امر باعث می‌شود که از برقراری روابط صمیمانه با دیگران دوری کنند. افرادی که دارای دلبستگی اجتماعی هستند، در برقراری روابط نزدیک و صمیمانه موفق‌تر می‌باشند. این افراد سرمایه‌گذاری عاطفی چندانی در برقراری روابط با دیگران نمی‌کنند و در صورت خاتمه یافتن یک رابطه نیز زیاد ناراحت نمی‌شوند (داوید و همکاران، ۲۰۲۰). گلیسون و همکاران (۲۰۲۱) بیان می‌دارند که سبک‌های دلبستگی به عنوان یکی از عوامل آسیب‌پذیری مطرح می‌باشند. از این‌رو، می‌توان این امکان را مطرح کرد که کیفیت سبک دلبستگی افراد در تفهیم عوامل خطر آسیب‌پذیری نسبت به اختلال اضطراب فراگیر، نقش اساسی ایفا می‌کند. دلبستگی، پیوند یا گره‌های هیجانی پایدار بین دو فرد است به طوری که یکی از طرفین کوشش می‌کند نزدیکی یا مجاورت با موضوع دلبستگی را حفظ نموده تا مطمئن شود که ارتباط ادامه دارد. دلبستگی یک رابطه هیجانی خاص است که مستلزم تبادل لذت-مراقبت می‌باشد (ریوا و همکاران، ۲۰۲۱). بررسی‌ها در حوزه تأثیر سبک‌های دلبستگی بر سازگاری اجتماعی نشان داده است که افراد دلبسته ایمن، مشکلات سازگاری کمتری دارند، در حالی که افراد دلبسته نایمن، دارای مشکلات رفتاری بیشتر و توانایی سازگاری کمتری می‌باشند (پورکورود و همکاران، ۲۰۲۱). فاسیجان و همکاران (۲۰۲۳) در پژوهشی بر روی ۳۳۷ دانش‌آموز دبیرستانی، دریافتند که سبک‌های دلبستگی ایمن، نایمن و اجتنابی تأثیر معناداری بر سازگاری اجتماعی دانش‌آموزان دارند. سوچاس و آلیم (۲۰۲۲) در بررسی والدین و افراد جوان، ارتباط معناداری را بین سبک دلبستگی و سازگاری گزارش کردند. سوکوتیک و همکاران (۲۰۲۲) گزارش کردند که زنان با سبک دلبستگی اجتنابی و نایمن می‌توانند موجبات افزایش سطح

سازگاری را در بین آنها فراهم آورند. همچنین پورکورد و همکاران (۲۰۲۱) با بررسی ۱۶۲ دانش‌آموز اذعان داشتند که سبک دلبستگی دوسوگرا، نگرش مذهبی و سبک دلبستگی اجتنابی می‌توانند از عوامل مهم سازگاری دانش‌آموزان باشند. اییمویر و همکاران (۲۰۲۱) در پژوهشی بر روی ۴۸۵ دانش‌آموز از ۳۰ مدرسه ابتدایی دولتی نیجریه، به این نتیجه رسیدند که سبک دلبستگی ایمن و سبک دلبستگی دوسوگرا با سازگاری مدرسه رابطه منفی و معناداری دارند.

با توجه به مطالب ذکر شده، سازگاری از اساسی‌ترین نشانه‌های سلامت روان محسوب می‌شود و اهمیت آن در همه جنبه‌های زندگی اعم از فردی، خانوادگی، تحصیلی، شغلی و اجتماعی روشن است؛ زیرا انسان از طریق سازش یافتگی با شرایط جدید، اضطراب، نگرانی و افسردگی را در خود کاهش می‌دهد و زمینه را برای موفقیت فراهم می‌کند. یکی از مواردی که پژوهش‌های مختلف آن را تأیید کرده‌اند، وجود سلامت روان بیشتر در بین افراد فعال ورزشی است که با توجه به فعالیت‌های بدنی که انجام می‌دهند از شرایط سازگاری بهتری در اجتماع برخوردار هستند؛ اما این موضوع در محیط‌های آموزشی مانند آموزش و پرورش مورد ابهام است که دانش‌آموزان در محیط مدرسه تا چه حد می‌توانند در ارتباط با سایر دانش‌آموزان سازگاری داشته باشند (بنای و همکاران، ۲۰۲۳). در نهایت، با توجه به اهمیت بررسی سازگاری اجتماعی در محیط‌های آموزشی مانند آموزش و پرورش که به نوعی در رابطه‌ای نزدیک با یادگیری افراد قرار دارد، و همچنین تأثیری که فعالیت‌های آموزشی می‌توانند بر عملکرد دانش‌آموزان داشته باشند، در این پژوهش به بررسی ارتباط بین سبک‌های دلبستگی با سازگاری اجتماعی دانش‌آموزان هنرستان‌های تربیت‌بدنی استان البرز پرداخته خواهد شد. لذا محقق به دنبال پاسخ به این سؤال است که: آیا بین سبک‌های دلبستگی با سازگاری اجتماعی دانش‌آموزان رابطه معناداری وجود دارد؟ با یافتن پاسخ به سؤال‌مذکور می‌توان شناخت عمیقی نسبت به تأثیر سبک‌های دلبستگی بر روی سازگاری اجتماعی دانش‌آموزان پیدا کرد و به این نتیجه دست یافت که نوع دلبستگی تا چه میزان می‌تواند سازگاری این دسته از افراد را دستخوش تغییر قرار دهد. نتایج این تحقیق می‌تواند برای مدیران و مسئولان و معلمان آموزش و پرورش کاربرد داشته باشد.

روش‌شناسی پژوهش

روش تحقیق توصیفی و از نوع معادلات ساختاری بوده که به صورت میدانی اجرا شده است. جامعه آماری این پژوهش را دانش‌آموزان هنرستان‌های تربیت‌بدنی استان البرز (دخترانه اسما=۱۹۸ نفر، دخترانه کوثر=۲۶ نفر، دخترانه بنی‌هاشمی=۶۳ نفر، پسرانه بنی‌هاشمی=۱۶۵ نفر و پسرانه اسپروین=۲۱۵ نفر) تشکیل می‌دادند. با استفاده از فرمول کوکران تعداد نمونه در مجموع برابر با ۴۶۲ نفر برآورد شد که به صورت نمونه‌گیری تصادفی طبقه‌ای از بین پنج هنرستان تربیت‌بدنی مذکور (دخترانه اسما=۱۲۲، دخترانه کوثر=۱۶، دخترانه بنی‌هاشمی=۳۹، پسرانه بنی‌هاشمی=۱۰۲ و پسرانه اسپروین=۱۳۳) انتخاب شدند. پس از توزیع و جمع‌آوری پرسشنامه‌ها از طریق مراجعه حضوری به مدارس و توزیع فیزیکی پرسشنامه‌ها، در نهایت تعداد ۴۱۲ پرسشنامه کامل جمع‌آوری شد و مورد تجزیه و تحلیل نهایی قرار گرفت.

به منظور جمع‌آوری داده‌ها از پرسشنامه‌هایی به شرح ذیل استفاده شد:

- ۱- پرسشنامه سبک‌های دلبستگی ساخته اسکریما (۲۰۲۰) که مشتمل بر ۱۵ سؤال بوده و دارای مؤلفه‌های سبک‌های دلبستگی ایمن، اجتنابی و دوسوگرا می‌باشد. پرسشنامه از نوع پاسخ بسته بوده و مقیاس اندازه‌گیری سؤالات، لیکرت پنج گزینه‌ای (خیلی کم=۱ تا خیلی زیاد=۵) است.
 - ۲- پرسشنامه سازگاری اجتماعی ساخته موندت و همکاران (۲۰۰۲) که مشتمل بر ۱۷ سؤال بوده و دارای مؤلفه‌های سازگاری تندرستی، سازگاری عاطفی و سازگاری اجتماعی می‌باشد. سؤالات پنج گزینه‌ای و شامل گزینه‌های خیلی کم، کم، متوسط، زیاد و خیلی زیاد و روش امتیازگذاری به ترتیب ۱، ۲، ۳، ۴، ۵ می‌باشد.
- به منظور تجزیه و تحلیل داده‌ها از شاخص‌های توصیفی و آزمون‌های آماری کلموگروف اسمیرونف، ضریب همبستگی پیرسون، تحلیل رگرسیون و تحلیل مسیر در نرم‌افزارهای آماری SPSS نسخه ۲۱ و LISREL نسخه ۸٫۸ استفاده شد.

نتایج و یافته‌های پژوهش

نتایج جدول ۱، نشان می‌دهد که توزیع داده‌های سبک دلبستگی ($Z=1/61, P=0/11$) و سازگاری اجتماعی ($Z=1/11, P=0/169$) به طور طبیعی است. در نتیجه از آزمون‌های پارامتریک برای تحلیل استنباطی داده‌ها استفاده گردید.

جدول ۱. نتایج آزمون کلموگروف اسمیرونف در خصوص توزیع طبیعی داده‌ها

شاخص	میانگین	انحراف استاندارد	Z	Sig
سبک دلبستگی	۲۸/۶۵	۶/۴۵	۱/۶۱	۰/۱۱
سازگاری اجتماعی	۹۱/۰۳	۱۳/۱۶	۱/۱۱	۰/۱۶۹

نتایج جدول ۲ نشان می‌دهد که بین سبک دلبستگی ($r=0/488, P=0/001$) و مؤلفه‌های ایمن ($r=0/408, P=0/001$) و دوسوگرا ($r=0/425, P=0/001$) و اجتنابی ($r=0/270, P=0/001$) با سازگاری اجتماعی رابطه مثبت و معنی‌داری وجود دارد.

جدول ۲. ارتباط سبک دلبستگی با سازگاری اجتماعی

متغیر ملاک	شاخص	مؤلفه‌های سبک دلبستگی		
		سبک دلبستگی	ایمن	اجتنابی
سازگاری	پیرسون	۰/۴۸۸	۰/۲۷۰	۰/۴۲۵
اجتماعی	سطح معناداری	۰/۰۰۱	۰/۰۰۱	۰/۰۰۱
تعداد نمونه				
		۴۶۲	۴۶۲	۴۶۲

با توجه به جدول ۳، نتیجه آزمون دوربین واتسون $1/73$ به دست آمد که انجام آزمون با رگرسیون را تأیید می‌کند. همچنین در بررسی نمودار هیستوگرام مشخص شد که میانگین نزدیک به صفر و انحراف معیار نزدیک به ۱ می‌باشد لذا پیش فرض انجام آزمون با رگرسیون مورد تأیید قرار می‌گیرد.

جدول ۳. نتیجه آزمون دوربین واتسون جهت عدم وابستگی خطاها

مدل	مجذور R	مجذور R تنظیم شده	انحراف معیار	سطح معناداری	دوربین واتسون
۱	۰/۲۳۸	۰/۴۶۱	۰/۵۶۸	۰/۰۰۱	۱/۷۳

با توجه به نتایج جدول ۴، در آزمون معناداری معادله رگرسیون، رابطه خطی بین دو متغیر سبک دلبستگی با سازگاری اجتماعی در سطح $P \leq 0/05$ معنادار است.

جدول ۴. آزمون معناداری رگرسیون

مدل	شاخص	مجموع مجذورات	درجه آزادی	میانگین مجذورات	F	سطح معناداری
۱	رگرسیون	۱۳۹/۸۶۶	۳	۴۶/۶۲	۲۰/۲۳	۰/۰۰۱
	باقیمانده	۱۰۵۵/۲۱	۴۵۸	۲/۳۰۴		
	کل	۱۱۹۵/۰۷۶	۴۶۱		

با توجه به نتایج جدول ۵، نتایج معادله رگرسیون نشان می‌دهد که فرض صفر رد شده و سبک‌های دلبستگی اجتنابی ($t=3/34$ ، $P=0/001$) و دوسوگرا ($t=4/61$ ، $P=0/001$) واجد شرایط پیش‌بینی سازگاری اجتماعی می‌باشند. بر اساس نتایج ضریب استاندارد بتا به ازای یک واحد افزایش در سبک دلبستگی اجتنابی و دوسوگرا، میزان سازگاری اجتماعی $0/199$ و $0/274$ واحد افزایش می‌یابد. بنابراین با توجه به مقادیر t و سطح معناداری، فرض تساوی ضرایب با صفر رد می‌شود و باید ضرایب B مذکور را در معادله رگرسیون حفظ کرد. لذا معادله رگرسیون به صورت زیر است:

$$y = 59/62 + 0/949 \text{ اجتنابی} + 1/16 \text{ دوسوگرا}$$

جدول ۵. متغیرهای معنادار در معادله رگرسیون

سطح معناداری	t	ضرایب غیر استاندارد		مقدار ثابت
		ضریب استاندارد	خطای استاندارد	
۰/۰۰۱	۱۱/۹۹	۴/۹۷	۵۹/۶۲
۰/۱۲	۱/۵۶	۰/۰۸۹	۰/۲۹۳	۰/۴۵۷
۰/۰۰۱	۳/۳۴	۰/۱۹۹	۰/۲۸۴	۰/۹۴۹
۰/۰۰۱	۴/۶۱	۰/۲۷۴	۰/۲۵۲	۱/۱۶

در آزمون خوبی برازش، تناسب مجموعه داده‌ها بررسی می‌شود که با توجه به جدول ۶، نسبت X^2 به df (۳/۷۶) و ری‌شه می‌انگن مجذور خطای تقریبی (RMSEA) برابر با ۰/۰۹۵ می‌باشد. همچنین شاخص‌های $NFI=۰/۹۸$ ، $CFI=۰/۹۹$ ، $IFI=۰/۹۹$ ، $GFI=۰/۹۷$ و $AGFI=۰/۹۲$ برازش مدل را تأیید کردند. در مجموع تمامی ۸ شاخص ذکر شده تناسب مدل را تأیید کردند. بنابراین، مدل ساختاری پژوهش به لحاظ شاخص‌های برازش مناسب می‌باشد و تمامی عامل‌های مطرح شده می‌توانند در مدل ساختاری پژوهش مجتمع شوند.

جدول ۶. مقادیر شاخص‌های آزمون خوبی برازش

متغیر	df / X^2	RMSEA	NFI	CFI	IFI	GFI	AGFI
دلبستگی و سازگاری	۳/۷۶	۰/۰۹۵	۰/۹۸	۰/۹۹	۰/۹۹	۰/۹۷	۰/۹۲
نتیجه	تأیید	تأیید	تأیید	تأیید	تأیید	تأیید	تأیید

با توجه به نتایج جدول ۷ و شکل ۲و۱، ضرایب، پارامترها و اعداد معناداری به دست آمده از الگوی ساختاری سبک دلبستگی با سازگاری اجتماعی را نشان می‌دهند. با توجه به نتایج به دست آمده، سبک دلبستگی تأثیر مثبت و معناداری بر سازگاری اجتماعی دانش‌آموزان ($T\text{-Value}=۱۴/۹$)، دارد. ($\beta=۰/۸۳$)

جدول ۷. الگوی محیط کار سالم با سلامت روانی

متغیرها	بار عاملی	خطای استاندارد	ضریب تعیین	T-Value	نتیجه
سبک دلبستگی با سازگاری اجتماعی	۰/۸۳	۰/۳۰	۰/۷۰	۱۴/۹	تأیید

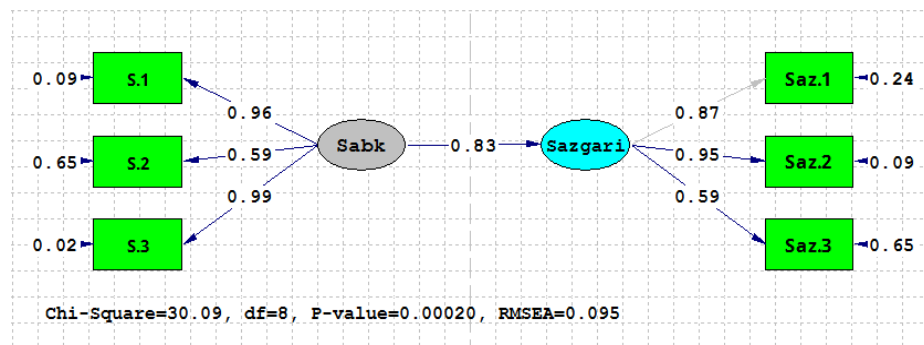

شکل ۱. بار عاملی و واریانس خطای الگوی ساختاری پژوهش (حالت استاندارد)

(S1=ایمن، S2=اجتنابی، S3=دوسوگرا)

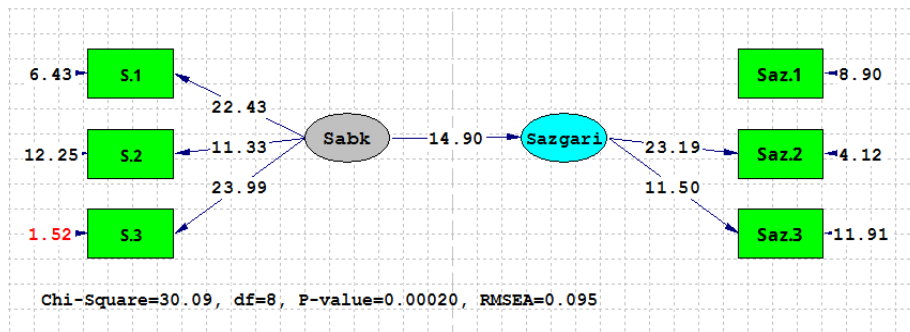

شکل ۲. بار عاملی و واریانس خطای الگوی ساختاری پژوهش (حالت معناداری)

بحث و نتیجه‌گیری

نتایج به دست آمده از تجزیه و تحلیل یافته‌های این پژوهش نشان داد که بین سبک دلبستگی با سازگاری اجتماعی در دانش‌آموزان هنرستان‌های تربیت‌بدنی استان البرز رابطه مثبت و معنی‌داری ($r = 0/488$ ، $P \leq 0/001$) وجود دارد که با نتایج پژوهش‌های فاسیجان و همکاران (۲۰۲۳)، سوچاس و آلم (۲۰۲۲) هم‌خوانی دارد. بدین معنی که هر چه سبک دلبستگی بالاتر باشد به همان نسبت سازگاری اجتماعی افزایش پیدا می‌کند. همچنین با توجه به ضریب تعیین به دست آمده از خروجی آزمون مشخص می‌شود که $0/238$ از تغییرات سازگاری اجتماعی، توسط سبک دلبستگی توجیه می‌شود. از سویی دیگر، نتایج تحلیل مسیر نشان داد که سبک دلبستگی تأثیر مثبت و معناداری بر سازگاری اجتماعی دانش‌آموزان ($\beta = 0/83$ ، $T\text{-Value} = 14/9$) دارد. در این راستا، لی و همکاران^۱ (۲۰۲۰) گزارش دادند که بین سبک دلبستگی با سازگاری روانی-اجتماعی رابطه معناداری وجود دارد. همچنین چنگ و همکاران^۲ (۲۰۲۲) در پژوهشی به این نتیجه رسیدند که سبک‌های دلبستگی می‌توانند تأثیر معناداری بر عملکرد اجتماعی کارکنان شرکت‌های مختلف داشته باشند. همچنین برونو و همکاران^۳ (۲۰۲۳) بیان داشتند که سبک دلبستگی با نقش میانجی رفتار شهروندی سازمانی می‌تواند بر سطح عملکرد کارکنان تأثیر معناداری بگذارد. با توجه به نتایج این پژوهش می‌توان این طور بیان داشت که دانش‌آموزان هنرستان‌های تربیت‌بدنی هر چقدر دلبستگی بالاتری داشته باشند، به همان نسبت سطح سازگاری آنها بالاتر خواهد بود و در محیط مدرسه تعاملات بهتری را با سایر دانش‌آموزان از خود نشان می‌دهند. لذا به مسئولان مربوطه پیشنهاد می‌شود شناخت عوامل محیطی از قبیل سبک دلبستگی و یا عوامل اثرگذار بر آن و همچنین متغیرهای درونی از قبیل مهارت-های اجتماعی، زندگی و شخصیت دانش‌آموزان مد نظر قرار گیرد تا نسبت به آنها راهبردهایی جهت افزایش سازگاری اجتماعی آنها طرح‌ریزی گردد.

یافته‌های حاصل از این پژوهش نشان داد که بین سبک دلبستگی ایمن با سازگاری اجتماعی در هنرستان‌های تربیت‌بدنی استان البرز رابطه مثبت و معنی‌داری ($r = 0/270$ ، $P \leq 0/001$) وجود

1. Li et al
2. Cheng et al
3. Bruny et al

دارد که با نتایج پژوهش‌های فاسیجان و همکاران (۲۰۲۳) و ایموبر و همکاران (۲۰۲۱) همخوانی دارد. بدین معنی که هر چه سبک دلبستگی ایمن بالاتر باشد به همان نسبت سازگاری اجتماعی افزایش پیدا می‌کند. همچنین با توجه به ضریب تعیین به دست آمده از خروجی آزمون مشخص می‌شود که ۷ درصد از تغییرات سازگاری اجتماعی، توسط سبک دلبستگی ایمن توجیه می‌شود. در این راستا هالت و همکاران^۱ (۲۰۱۹) بیان داشتند که سبک‌های دلبستگی ایمن و نایمن ارتباط معناداری با سازگاری افراد دارند. همچنین نازمی و آزمود^۲ (۲۰۱۹) ادعان داشتند که ۸۰ درصد سازگاری اجتماعی دختران نوجوان با سبک دلبستگی ایمن تبیین می‌شود. سالیناس و همکاران^۳ (۲۰۲۳) در پژوهشی به این نتیجه رسیدند که سبک دلبستگی ایمن موجب افزایش سطح سلامت روانی افراد می‌شود. دانش‌آموزانی که دارای سبک دلبستگی ایمن می‌باشند در برقراری روابط صمیمانه احساس راحتی می‌کنند و تمایل دارند که برای حمایت به سایر دانش‌آموزان تکیه کنند و مطمئن هستند که آن‌ها دوست‌شان دارند. لذا می‌توان چنین بیان داشت که دانش‌آموزان هنرستان-های تربیت‌بدنی خود را گرم توصیف می‌کنند و در مورد خود، دیدگاه مثبت و از دیگران، انتظارات مثبت دارند که این موضوع می‌تواند سطح سازگاری اجتماعی آنها را به خصوص در محیط مدرسه افزایش دهد. این نوع دلبستگی، تعامل‌های بین فردی از قبیل اعتماد به نفس، خودکارآمدی، عزت نفس و مهارت‌های اجتماعی را پرورش می‌دهد. افرادی که در بزرگسالی سبک دلبستگی ایمن دارند، همواره به دنبال روابط ایمن و پایدارتری هستند. ویژگی‌های اصلی دلبستگی ایمن در بزرگسالان شامل خودباوری زیاد، لذت بردن از روابط صمیمانه، جستجوی حمایت اجتماعی و توانایی در به اشتراک گذاشتن احساسات با دیگران می‌باشد. لذا به مسئولان پیشنهاد می‌شود که کارگاه‌های آموزشی با موضوع مهارت‌های اجتماعی برای دانش‌آموزان برگزار نمایند و همچنین از طریق ایجاد محیط مدرسه همراه با امنیت و آرامش بتوانند میزان پاسخگو بودن را در دانش‌آموزان افزایش داده و در پی آن، زمینه‌های افزایش سازگاری اجتماعی را فراهم آورند.

براساس نتایج به دست آمده، مشخص شد که بین سبک دلبستگی اجتنابی با سازگاری اجتماعی در دانش‌آموزان هنرستان‌های تربیت‌بدنی استان البرز، رابطه مثبت و معنی‌داری ($P \leq 0/001$)، $r = 0/425$) وجود دارد که با نتایج پژوهش‌های فاسیجان و همکاران (۲۰۲۳)، سوکوتیک و همکاران (۲۰۲۲) همخوانی دارد. بدین معنی که هر چه سبک دلبستگی اجتنابی بالاتر باشد، به همان نسبت سازگاری اجتماعی افزایش پیدا می‌کند. همچنین با توجه به ضریب تعیین به دست آمده از خروجی آزمون مشخص می‌شود که ۱۸ درصد از تغییرات سازگاری اجتماعی، توسط سبک دلبستگی اجتنابی توجیه می‌شود. همچنین نتایج تحلیل رگرسیون نشان داد که سبک دلبستگی اجتنابی ($P = 0/001$)، $t = 3/34$) پیش‌بینی کننده خوبی برای سازگاری اجتماعی می‌باشد. در این راستا، ویسمارا و

4. Holt et al

5. Nazmi & Azmodh

6. Salinas et al

همکاران^۱ (۲۰۲۲) در پژوهشی به این نتیجه رسیدند که سبک دلبستگی اجتنابی موجب افزایش سطح سلامت روانی افراد می شود. همچنین پورکورد و همکاران (۲۰۲۱) با بررسی ۱۶۲ دانش آموز اذعان داشتند که سبک دلبستگی اجتنابی می تواند از عوامل مهم سازگاری دانش آموزان به شمار رود. از سویی دیگر، کارداس و همکاران^۲ (۲۰۲۳) دریافتند که ارتباط معناداری بین سبک دلبستگی اجتنابی با اضطراب وجود ندارد. افرادی که دارای سبک دلبستگی اجتنابی هستند، از آنجا که ممکن است افراد دلبسته اجتنابی توسط دیگران طرد شوند، این افراد برای حفظ دیدگاه مثبت از خود انتظارات و بازخورد منفی نسبت به دیگران دارند. افرادی که سبک دلبستگی اجتنابی دارند در برقراری روابط نزدیک و صمیمانه مشکل دارند. در ارتباط با دانش آموزان مدارس، این سبک جزء مواردی شناسایی شد که می تواند سازگاری اجتماعی را به همراه داشته باشد و در پی آن، موجبات تعامل دانش آموزان در محیط مدرسه را فراهم آورد. در این زمینه پیشنهاد می شود با بکارگیری از متخصصان روانشناسی، ویژگی های تردید، تعارض و تخصص دانش آموزان با مهارت های دانش افزایی بهبود پیدا نماید و از طرفی با تعیین شرح وظایف معین همراه با عدالت در محیط مدرسه، دانش آموزان آگاهی لازم را در زمینه وظایف خود داشته باشند تا از به وجود آمدن محیطی تنش زا جلوگیری شود و این موضوع زمینه ساز افزایش سطح سازگاری اجتماعی گردد.

یافته ها نشان دهنده آن بود که بین سبک دلبستگی دوسوگرا با سازگاری اجتماعی در دانش آموزان هنرستان های تربیت بدنی استان البرز رابطه مثبت و معنی داری ($P \leq 0/001$ ، $r = 0/408$) وجود دارد که با نتایج پژوهش های فاسیجان و همکاران (۲۰۲۳) و ایموبر و همکاران (۲۰۲۱) هم خوانی دارد. بدین معنی که هر چه سبک دلبستگی دوسوگرا بالاتر باشد، به همان نسبت سازگاری اجتماعی افزایش پیدا می کند. همچنین با توجه به ضریب تعیین به دست آمده از آزمون مشخص می شود که ۱۶ درصد از تغییرات سازگاری اجتماعی، توسط سبک دلبستگی دوسوگرا توجیه می شود. همچنین نتایج تحلیل رگرسیون نشان داد که سبک دلبستگی دوسوگرا ($P = 0/001$ ، $t = 4/61$) پیش بینی کننده خوبی برای سازگاری می باشد. در این راستا، ایموبر و همکاران (۲۰۲۱) در پژوهشی بر روی ۴۸۵ دانش آموز از ۳۰ پانامدرسه ابتدایی دولتی نیجریه به این نتیجه رسیدند که سبک دلبستگی دوسوگرا با سازگاری مدرسه رابطه مثبت و معناداری دارد. دانش آموزانی که دارای سبک دلبستگی دوسوگرا می باشند تمایل شدیدی به برقراری روابط نزدیک با سایر دانش آموزان دارند اما درباره امکان طرد شدن از سوی آن ها نیز احساس نگرانی می کنند. آن ها پذیرفته شدن از سوی دیگران را پیش نیاز داشتن احساس خوب می دانند که این موضوع می تواند سطح سازگاری اجتماعی آن ها را افزایش دهد. این افراد هم در مورد خود و هم در ارتباط با دیگران احساسات منفی دارند. در بزرگسالی افرادی که سبک دلبستگی دوسوگرا- اضطرابی دارند، غالباً رغبتی به نزدیک شدن به دیگران ندارند و نگرانند که طرف مقابل به احساسات آن ها پاسخ ندهد. این امر باعث می شود که از برقراری روابط صمیمانه با دیگران دوری کنند. لذا پیشنهاد می شود به برگزاری آموزش های ارتقاء سطح سلامت خانواده

1. Vismara et al

2. Kardasz et al

پرداخته شود تا دانش‌آموزان اضطراب موجود در محیط خانواده را به محیط مدرسه انتقال ندهند. همچنین برگزاری کلاس مبتنی بر افزایش خودکارآمدی می‌تواند زمینه‌ساز افزایش خودکنترلی در دانش‌آموزان بوده و موجبات افزایش سطح سازگاری اجتماعی را در بین آن‌ها فراهم آورد. از جمله محدودیت‌های مطالعه حاضر این است که فقط دانش‌آموزان هنرستان‌های تربیت‌بدنی مورد بررسی قرار گرفته‌اند و با توجه به این‌که محیط کاری آن‌ها عمدتاً مدرسه می‌باشد، لذا ممکن است ساختار محیطی آن‌ها با سایر ورزشکاران در رده‌های سنی بالاتر که معمولاً در درون باشگاه ورزش می‌کنند، متفاوت بوده و بنابراین تعمیم نتایج به سایر ورزشکاران خیلی قابل اعتماد نمی‌باشد. بر این اساس، به محققان پیشنهاد می‌شود با بررسی متغیرهای این پژوهش بر روی ورزشکارانی که با ساختارهای محیطی متفاوت سروکار دارند، بتوانند بر توسعه قابلیت نتایج این پژوهش و همچنین تعمیم پذیری آنها بیفزایند.

منابع

1. Benaki, B. (2023). A Study of Social Adjustment among Students of High School During Physical Education and Sport Lesson.
2. Bruny, J. F., Vallée, B., Bernardi, F., Rioux, L., & Scrima, F. (2023). Workplace attachment style as moderator of the relationship between political skills and organizational citizenship behaviors. *Europe's Journal of Psychology*, 19(2), 158-173.
3. Cheng, W., Huang, J., & Xie, J. (2022). Facades of conformity: a values-regulation strategy links employees' insecure attachment styles and task performance. *Current Psychology*, 1-17.
4. David, M. E., Carter, K., & Alvarez, C. (2020). An assessment of attachment style measures in marketing. *European Journal of Marketing*, 54(12), 3015-3049.
5. Ebimobere, H. S., & Udochi, E. P. (2021). Parentla attachment styles as correlates of school adjustment of primary school pupils in Rivers East senatorial District. *East African scholars journal of psychology and behavioural sciences*, 3(3).
6. Fasijani, N., Besharat, M. A., & Moghadamzadeh, A. (2022). Predicting social adjustment based on attachment styles and cognitive emotion regulation strategies in adolescents. *Journal of psychological science*, 21(109), 71-88.
7. Ferguson, S., Brass, N. R., Medina, M. A., & Ryan, A. M. (2022). The role of school friendship stability, instability, and network size in early adolescents' social adjustment. *Developmental psychology*, 58(5), 950.
8. Gleeson, A., Curran, D., Reeves, R., J Dorahy, M., & Hanna, D. (2021). A meta-analytic review of the relationship between attachment styles and posttraumatic growth. *Journal of Clinical Psychology*, 77(7), 1521-1536.
9. Hoenicka, M. A. K., López-de-la-Nieta, O., Martínez Rubio, J. L., Shinohara, K., Neoh, M. J. Y., Dimitriou, D., ... & Iandolo, G. (2022). Parental bonding in retrospect and adult attachment style: A comparative study between Spanish, Italian and Japanese cultures. *Plos one*, 17(12), e0278185.
10. Holt, R., Kornhaber, R., Kwiet, J., Rogers, V., Shaw, J., Law, J., ... & McLean, L. (2019). Insecure adult attachment style is associated with elevated

psychological symptoms in early adjustment to severe burn: A cross-sectional study. *Burns*, 45(6), 1359-1366.

11. Kardasz, Z., Gerymski, R., & Parker, A. (2023). Anxiety, attachment styles and life satisfaction in the Polish LGBTQ+ community. *International journal of environmental research and public health*, 20(14), 6392.

12. Kim, K., Stokowski, S., Lo, W. J., & Han, J. (2023). Analyzing International Students' Social Support Through Intercollegiate Sport Team Identification. *Journal of International Students*, 13(1), 59-78.

13. Lee, H. W., Cho, H., & Kim, M. (2021). Campus sport experience as catalyst for college student adjustment and well-being. *Asia Pacific Journal of Education*, 1-18.

14. Lenhart, J., Richter, T., Appel, M., & Mar, R. A. (2023). Adolescent leisure reading and its longitudinal association with prosocial behavior and social adjustment. *Scientific Reports*, 13(1), 1-19.

15. Li, J. B., Guo, Y. J., Delvecchio, E., & Mazzeschi, C. (2020). Chinese adolescents' psychosocial adjustment: The contribution of mothers' attachment style and adolescents' attachment to mother. *Journal of Social and Personal Relationships*, 37(8-9), 2597-2619.

16. Nazmi, L., & Azmodh, M. (2019). Social adjustment prediction based on parenting schemas and parent-child attachment styles in teenage girl students in Tabriz city. *Women and Family Studies*, 12(43), 145-165.

17. Parker, P., Sanders, T., Anders, J., Shure, N., Jerrim, J., Noetel, M., ... & Marsh, H. (2023). School socioeconomic status context and social adjustment in children. *Developmental psychology*, 59(1), 15.

18. Pourkord, M., Mirderikvand, F., Karami, A., & Karimi, H. (2021). The Role of Attachment Styles and Religious Attitudes in the Adjustment of Students. *Health, Spirituality & Medical Ethics Journal*, 8(1).

19. Riva Crugnola, C., Bottini, M., Madeddu, F., Preti, E., & Ierardi, E. (2021). Psychological distress and attachment styles in emerging adult students attending and not attending a university counselling service. *Health Psychology Open*, 8(1), 20551029211016120.

20. Šakotić-Kurbalija, J., Kurbalija, D., Trifunović, B., & Grabovac, B. (2022). Women's Attachment Style and Dyadic Adjustment: The Mediator Role of Perceived Efficacy in Solving Marital Conflicts. *Društvena istraživanja: časopis za opća društvena pitanja*, 31(2), 301-320.

21. Salinas-Quiroz, F., Domínguez-Espinosa, A. D. C., & Mercado, S. P. R. (2023). Impact of attachment styles, need for social approval, and emotional regulation on mental health: A parallel mediation model. *Revista de Psicología*, 41(1), 269-305.

22. Scrima, F. (2020). The psychometric properties of the workplace attachment style questionnaire. *Current Psychology*, 39(6), 2285-2292.

23. Sochos, A., & Aleem, S. (2022, February). Parental attachment style and young persons' adjustment to bereavement. In *Child & Youth Care Forum* (Vol. 51, No. 1, pp. 161-179). New York: Springer US.

24. Tahira, Q., & Jami, H. (2021). Association between social adjustment and perceived parenting styles in punctual, truant, and high achieving school going students: a moderating model. *Nat Nurture J Psychol*, 1, 33-44.

25. Vismara, L., Lucarelli, L., & Sechi, C. (2022). Attachment style and mental health during the later stages of COVID-19 pandemic: the mediation role of loneliness and COVID-19 anxiety. *BMC psychology*, 10(1), 62.

26. Zhu, J., Zhang, Z., Xu, P., Huang, K., & Li, Y. (2023). Unsociability and social adjustment of Chinese preschool migrant children: The moderating role of resilience. *Frontiers in Psychiatry, 14*, 1074217.

Devising the Pattern of Attachment Style and Social Compatibility of the Students in Alborz Physical Education Vocational Schools

Hossein Poorsoltani Zarandi*

Associate Professor of Sport Management Department, Payame Noor University,
Tehran, Iran

Abstract

The purpose of this study was to devise the pattern of attachment style and social adjustment of students in Alborz province Physical Education Vocational schools. The research method was correlation-descriptive which was performed as a field study. The population of the study consisted of the students in Alborz province Physical Education Vocational schools. Using Cochran formula, the samples of the study were estimated to be 462 people that were selected by random sampling. In order to collect the data, attachment inventory (by Scrima, 2020) and social adjustment questionnaire (by Monet al., 2002) were used. In order to analyze the data, the descriptive indexes and statistical tests of kolmogorov - Smirnov, Pearson correlation coefficient, regression analysis, and path analysis in SPSS and Lisrel software were used. The results showed that there is a positive and significant relationship between attachment style, secure, avoidant, ambivalent components and social adjustment. Also, avoidant and ambivalent styles are eligible for social adjustment. On the other hand, the results of path analysis showed that attachment style has a positive and significant effect on students' social adjustment (t - value = 0.83).

Keywords :attachment, adaptation, student, athlete, conservatory

Corresponding author's email: (hpszarandi@gmail.com)